

Maxi Door ab

Quality and Security for Future



Montageinstruktioner för Brandskjutportar

SKJ 60 Brandteknisk klass A60
Alternativt i Brandteknisk klass EI60
(*BBR 5:6213, BBR 5:6214³⁰*)

SKJ 120 Brandteknisk klass E120
Alternativt i Brandteknisk klass A60 / EI60
(*BBR 5:6213, BBR 5:6214³⁰*)

INNEHÅLLSFÖRTECKNING

- Sid 1 Omslagssida
- Sid 2 Innehållsförteckning
- Sid 3
- Viktigt inför monteringen
 - Översikt
 - Fasadens förberedelse
 - Steg 1 Montering av tillfälliga montagejärn.
 - Steg 2 Montering av skenan
 - Steg 3 Montering av framstycket (endast enkelport)
 - Steg 4 Montering av portbladet
- Sid 4
- Steg 5 Montering av delad port
 - Steg 6 Montering av rullstyrning
 - Steg 7 Montering av hakfalsar
 - Steg 8 Montering av dörrstopp
 - Steg 9 Montering av portbroms och dämpare

Bilagor.

- 1 - P-skj 002-D
- 2 - P-skj 003-D
- 3 - tillfälliga montagejärn Rev.D
- 4 - P-skj 013-D
- 5 - P-skj 004-D
- 6 - P-skj 007-D
- 7 - P-skj 008-D
- 8 - P-skj 005-D
- 9 - P-skj 006-D
- 10 - Q 0905-32

Utgåva: 6

Montageinstruktioner för Brandskjutport P-SKJ E60 (A60 / EI60)

Viktigt inför monteringen

Vid svetsning på port- jorda i port

Vid svetsning i karm- jorda i karm

Detta pga kullager i hängrollarna.

Översikt

Se ritbilaga 1 P-skj-002-C

Fasadens förberedelse

Dessa förberedelser ska vara gjorda av beställaren. I beställarens åtaganden ingår att förse fasaden med **karm, infästningsjärn och tillfälliga montagejärn.**

Kontrollera att dagbredd respektive daghöjd stämmer. Kontrollera även att avståndet mellan infästningsjärnen ej överstiger **750** mm. Kontrollera även att infästningsjärnen finns tillräckligt långt ut på sidorna. I enkelportens fall är detta bredden+150mm från portsidan. I dubbelportens fall ska dessa räcka totalt halva bredden+150 på varje sida om portöppningen.

Se ritbilaga 2 P-skj 003-A

Steg 1 Montering av tillfälliga montagejärn

Kontrollera att dagmått och daghöjd stämmer. Om så är fallet, svetsa fast montagejärn enligt nedan. Om porten ska monteras med rak bana så ska montagejärnen placeras i samma höjd för att få en rak bana. Var noga med att kontrollera lutningen. Denna ska vara:

För portbredd upp till 3000 20mm/m max 60mm i öppningsmåtten

För portbredd överstigande 3000 ----- max 60mm i öppningsmåtten.

Se bilaga 3 tillfälliga montagejärn (ej registrerad ritbilaga, endast bild)

Steg 2 Montering av skenan

Tag skenan (detaljnummer 21), kontrollera att banan är fri från färg mm, placera den sedan på monteringsjärnen med änden mot muröppningskanten där framstycket skall placeras och svetsa mot befintligt ingjutningsgods. Var noga med inriktningen. Tag sedan bort montagejärnen.

Se ritbilaga 4 P-skj 013-C

Steg 3 Montering av framstycket (endast för enkelport)

Placera framstycket lika med karmen på den sida där porten möter karmen i stängt läge. Svetsa sedan fast denna med ca 30mm svetsar med ca 300mm mellanrum.

Se ritbilaga 5 P-skj 004-B

Steg 4 Montering av portbladet

Demontera urspårningsskyddet (detaljnummer 15) och häng portbladet.

Justera så att det hänger i lod.

Se ritbilaga 6 P-skj 007-C

Steg 5 Montering av delad port

Om porten har en bredd som överstiger 2400 mm så leveras den delad. Monteringen sker i sådana fall så att porten hängs upp delad. Delarna förs samman och ett plant underlag placeras under delarna så att dessa vilar på underlaget. När portdelarna är sammanförda så svetsas korta strängar på varannan sida hela vägen ner längs porten. Detta för att inte porten ska slå sig.

Se ritbilaga 7 P-skj 008-B

Steg 6 Montering av rullstyrning

Placera rullstyrningen så att den urklippta plattan (60) ligger mot karmen. Skruva fast plattan i underlaget. Kontrollera att porten löper lätt igenom rullstyrningen.

Se ritbilaga 8 P-skj 005-B och 9 P-skj 006-C

Steg 7 Montering av hakfalsar

Vid monteringen av hakfalsarna

klipp ur så att lock över 37 bildas, dock ej över själva dörrfalsen.

Se Ritbilaga 6 P-Skj 006 detalj 37 och ritbilaga 7 P-SKJ 007 detalj 35

Steg 8 Montering av dörrstopp

Montera dörrstopp 40 i slutändan av skenan. Kontrollera att porten kan öppnas tillräckligt för att uppnå full dagbredd

Se ritbilaga 4 P-skj 013-C

Steg 9 Montering av oljebroms och stoppen till oljebromsen.

Montera dämparen.

Före montering av portbromsen kontrollera att porten stänger från olika startlägen.

För ändring av hastighet, justera med skruven på bromsens undersida.

Se bilaga 10

Slutligen kontrollera att bärande funktioner är stadigt svetsade.

Dieses Dokument ist MaxiDoor ABs Eigentum und darf ohne MaxiDoor ABs schriftliche Genehmigung weder vervielfältigt noch Dritten mitgeteilt. noch auf andere Weise veröffentlicht werden.

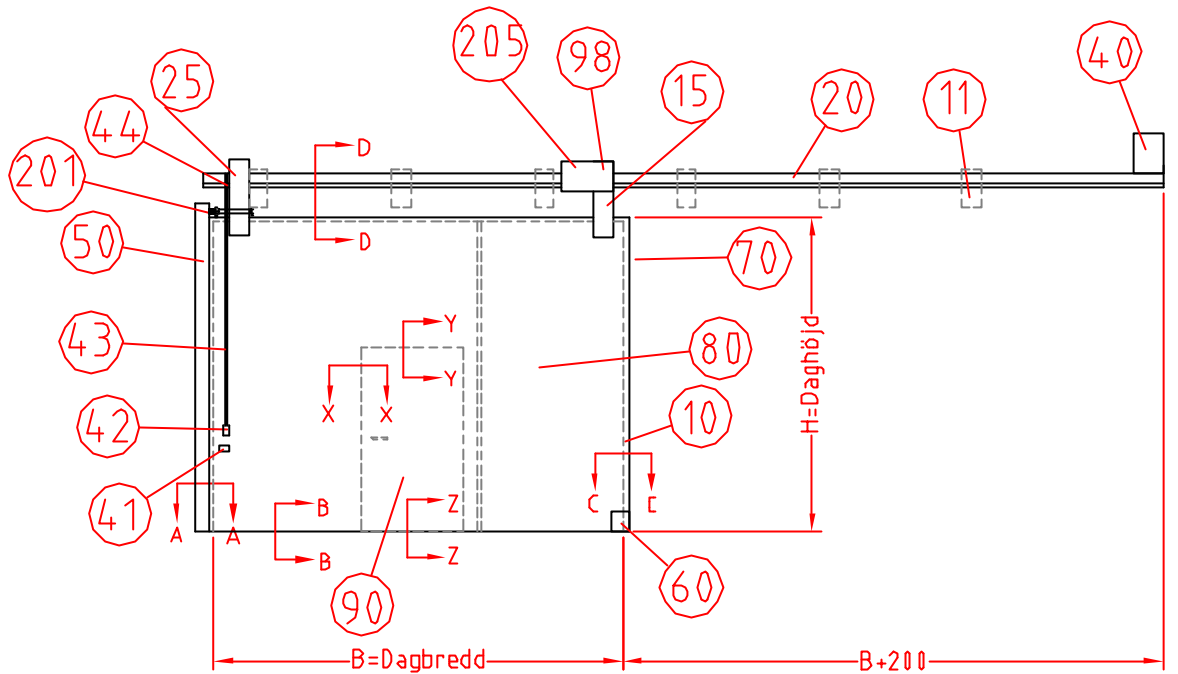

SKJ 60
 Största Bredd=4000
 Största Höjd=4000

SKJ 120
 Största Bredd=6000
 Största Höjd=6000
 (Största godkända mått 20m²)
 Ej gångdörr i E120 (A120-EI120)

Bilaga 1 till montageinstruktion för brandskjutport A60 (EI60) och E120 (A120/EI120)

Se.bild.		Tillfälliga montagejörn.	Plj 8mm		Hålles av beställaren
205		Portbroms			
201		Skjutportsdämpare			
98		Hängrulle aktiv			
90		Ev. Dörrblad			
80		Dörrblad			
60		Stödrullar			
50		Framkarm			
44		Smältsäkring(Hållare)			
43		Regelstång			
42		Garageregul			
41		Lås Assa		9787	Extra utrustning
40		Portstopp	Plj 50x10	L=100	
25		Hängrulle passiv			
20		Löpskena SKJ 120	Lj 90x90x10		
20		Löpskena SKJ 60	Lj 70x70x7		
15		Störtskydd			
11		Fästjörn	Plj 200x100	c-c<750	Hålles av beställaren
10		Karm SKJ 120	Lj 150x75	t=9mm	Hålles av beställaren
10		Karm SKJ 60	Lj 65x65	t=6mm	Hålles av beställaren
Det.-nr.	Ant.	Benämning.	Material.	Mod.-nr./Ärme Dimension.	Anm.
Konstr. ML	Ritad. LS	Kop./Utskr.	Stand.	Godk.	Skala.
				Ersätter. C	Ersatt av. D
				Rev. D	Datum. 040510
				Ritn.	P-skj-002-D

This document is MaxiDoor AB's property and must not without MaxiDoor AB's written permission be duplicated, imparted to third party or otherwise used unauthorizely.

Denna handling är MaxiDoor ABs egendom och får inte utan MaxiDoor ABs skriftliga medgivande kopieras, delas tredje man eller användas för annat obehörigt ändamål.

MaxiDoor ab
 Stenfallsgratan 718 32 Frävi.
 Tel. 0581 - 315 20
 Fax. 0581 - 314 37

Översikt P-skj 60-120

Detta dokument är MaxiDoor ABs egendom och får inte utan MaxiDoor ABs skriftliga godkännande kopieras, delas tredje man eller användas för annat obehörigt ändamål.

This document is MaxiDoor AB's property and must not without MaxiDoor AB's written permission be duplicated, imparted to third party or otherwise used unauthorizedly.

Denna handling är MaxiDoor ABs egendom och får inte utan MaxiDoor ABs skriftliga godkännande kopieras, delas tredje man eller användas för annat obehörigt ändamål.

Enkelport ingjutningsgods

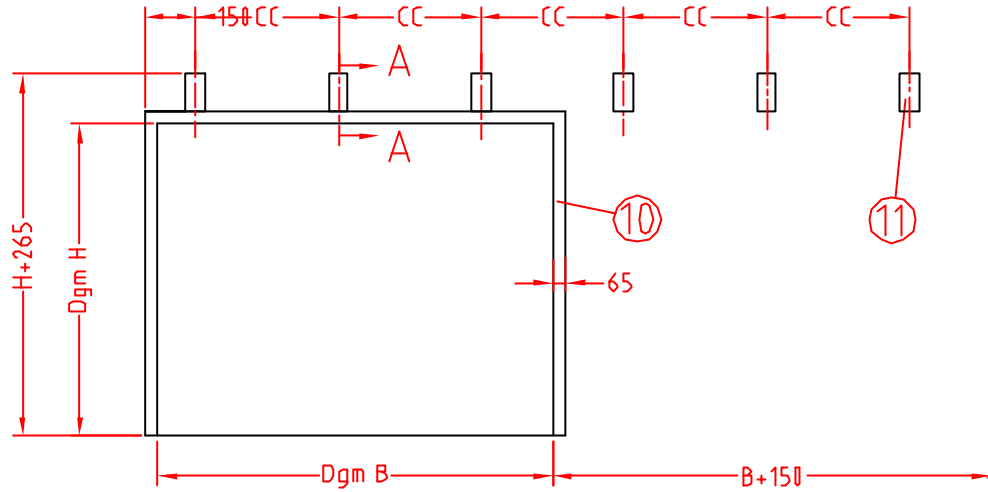

Dubbelport ingjutningsgods

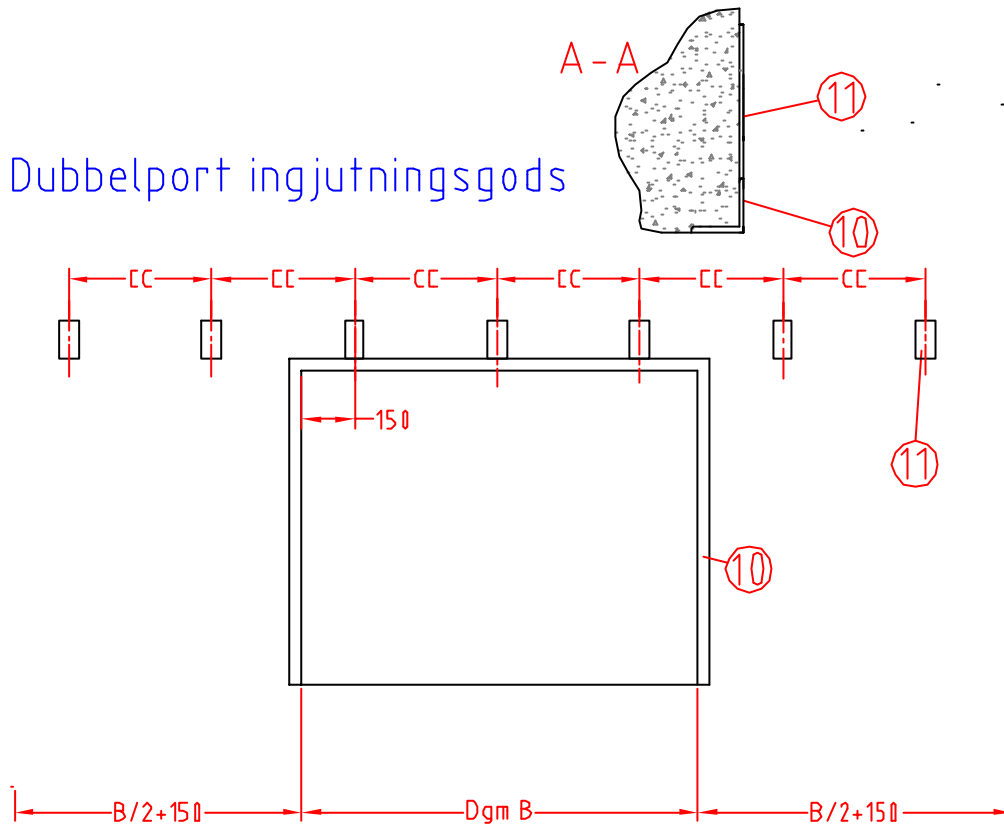

Fästjärn och karm hålles och monteras av beställaren

Bilaga 2 till montageinstruktion för brandskjutport A60 (EI60) och E120 (A120/EI120)

11		Fästjärn	Plj 200x100	t=6	CC-mått < 750	
10		Karm SKJ 120	Lj 150x75	t=9mm	Minsta mått	
10		Karm SKJ 60	Lj 65x65	t=6mm	Minsta mått	
Det.-nr.	Ant.	Benämning.	Material.	Mod.-nr Ämne Dimension.	Anm.	
Konstr. ML	Ritad. LS	Kop./Utskr.	Stand.	Godk.	Skala. Mått	
		MaxiDoor ab			Ersätter. C	Ersatt av. D
		SKJ 60 - 120			Rev. D	Datum. 040510
		Karm och infästningsdetaljer			Ritn. P-skj-103-D	

För att lägga upp skenan och rikta den rak och med rätt lutning monteras tillfälliga montagejärn i fram och bakkant av karmen där bakkanten motsvarar ungefärlig mitten på skenan.
 Mtrl.Plj 8mm.

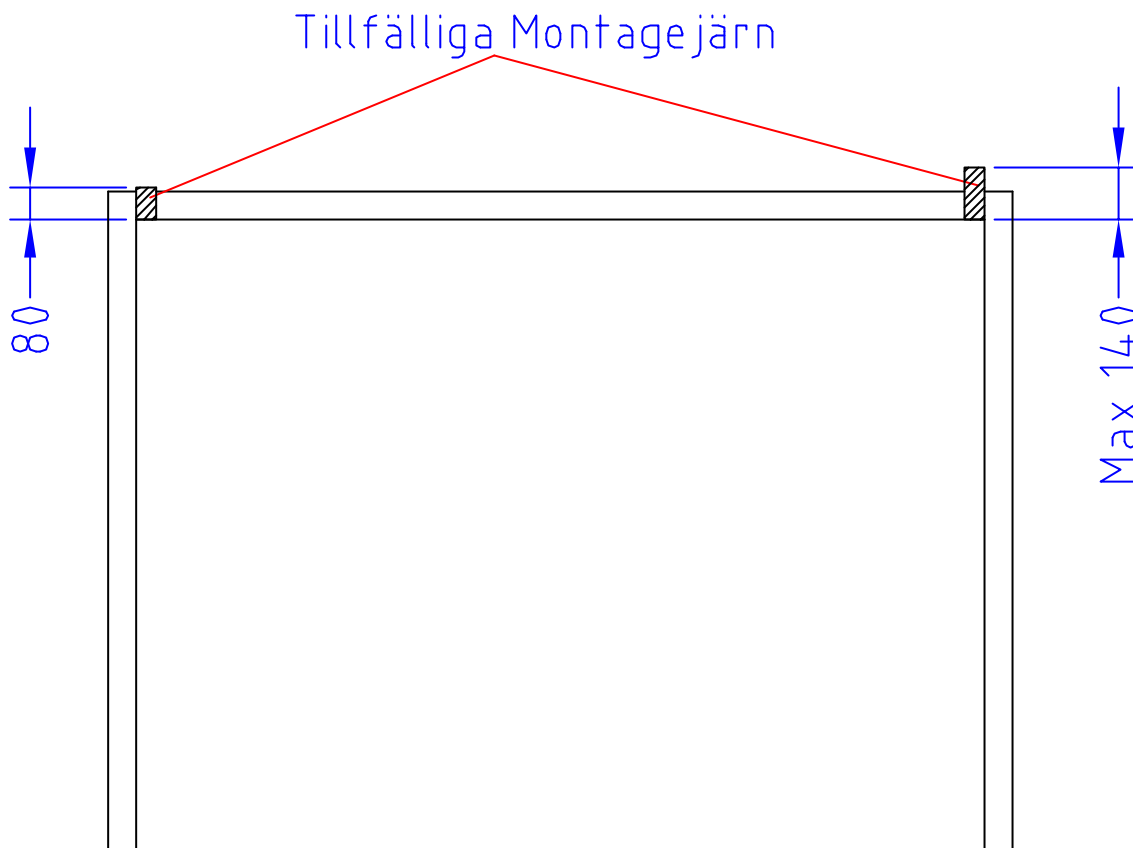

Tillfälliga montagejärn hålles och monteras av beställaren.

Bilaga 3 till montageinstruktion för brandskjutport A60 (E160) och E120 (A120/E1120)

Det.-nr.	Ant.	Benämning.		Material.		Mod.-nr Ämne Dimension.	Anm.						
Konstr. ML	Ritad. LS	Kop./Utskr.	Stand.	Godk.	Skala.	Ersätter.	Ersatt av.						
MaxiDoor ab Stenfallsgratan 718 32 Frövi. Tel. 0581 - 315 20 Fax. 0581 - 314 37						Rev.	Datum. 040510						
						Tillfälliga montagejärn						Ritn. Rev.D	

Detta dokument är MaxiDoor AB:s egendom och får inte utan MaxiDoor AB:s skriftliga medgivande kopieras, delas tredje man eller användas för annat ändamål.

This document is MaxiDoor AB's property and must not without MaxiDoor AB's written permission be duplicated, imparted to third party or otherwise used unauthorizedly.

Dieses Dokument ist MaxiDoor ABs Eigentum und darf ohne MaxiDoor ABs schriftliche Genehmigung weder vervielfältigt noch Dritten mitgeteilt noch auf andere Weise veröffentlicht werden

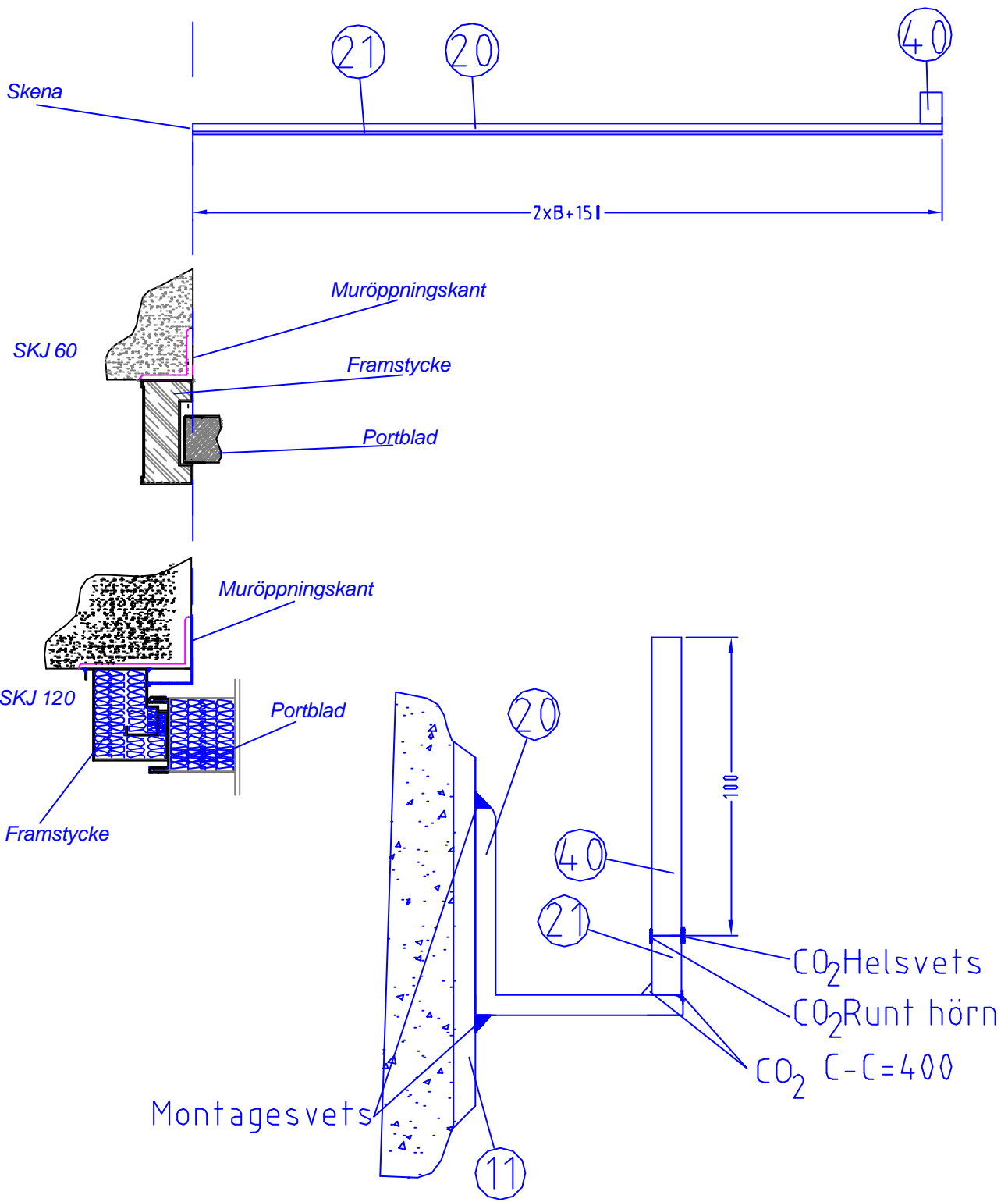

Bilaga 4 till montageinstruktion för brandskjutport A60 (EI60) och E120 (A120/EI120)

40	1	Portstopp	Plj 50x10	L=100	
21	1	Räls	Plj 20x10		2xDB+150
20	1	Löpskena SKJ 120	Lj 90x90x10		2xDB+150
20	1	Löpskena SKJ 60	Lj 70x70x7		2xDB+150
11	1	Fästjärn	Plj 200x100		
Det.-nr.	Ant.	Benämning.	Material.	Mod.-nr Ämne Dimension.	Anm.
Konstr. ML	Ritad. TR	Kop./Utskr.	Stand.	Godk.	Skala. 1:2
				Ersätter. P-skj D13-C	Ersatt av. D
				Rev. D	Datum. 040510
				Ritn. P-skj 013-D	

MaxiDoor ab
Stenfallsgratan 718 32 Frövi.
Tel. 0581 - 315 20
Fax. 0581 - 314 37

Pskj 60 - 120
Löpskena Portstopp

Detta dokument är MaxiDoor ABs egendom och får inte utan MaxiDoor ABs skriftliga medgivande kopieras, delas tredje man eller användas för annat ändamål.

This document is MaxiDoor AB's property and must not without MaxiDoor AB's written permission be duplicated, imparted to third party or otherwise used unauthorizedly.

Denna handling är MaxiDoor ABs egendom och får inte utan MaxiDoor ABs skriftliga medgivande kopieras, delas tredje man eller användas för annat ändamål.

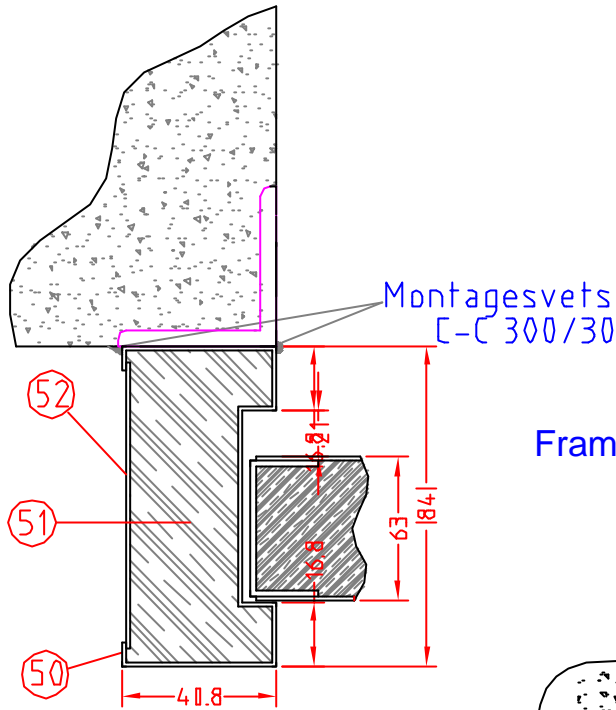

Framkarm SKJ60

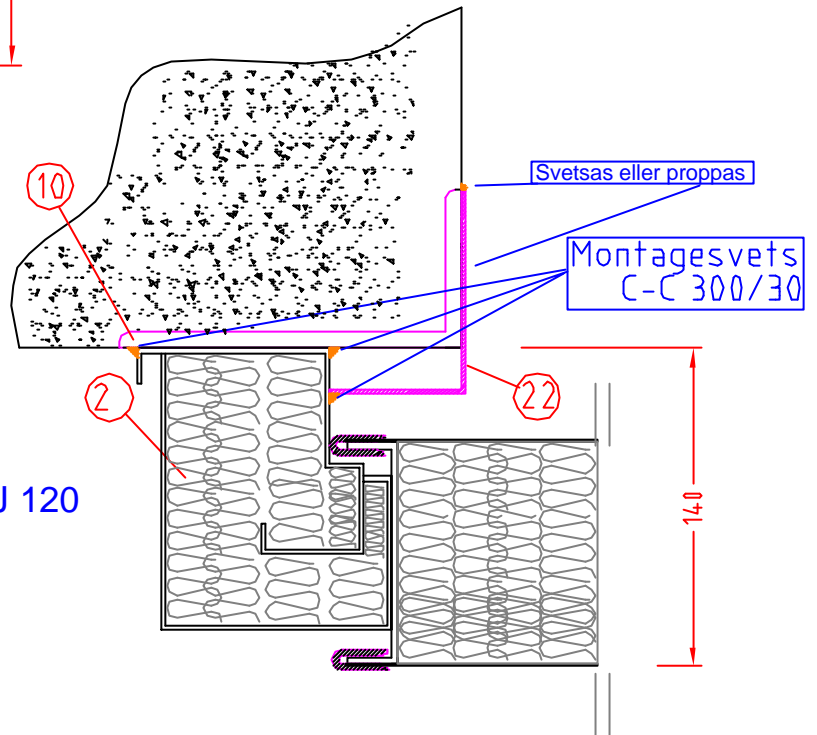

Framkarm SKJ 120

Bilaga 5 till montageinstruktion för brandskjutport A60 (EI60) och E120 (A120/EI120)

2	1	Framkarm 120	2 mm	Djup 123 mm			
10	1	Karm	Lj 150x75	t=9mm	Hålles av beställaren.		
22	1	L-profil	2mm	60x90			
52	1	Lock		125x1.25	L=Dh+130		
51	1	Mineralull	100kg/kvm				
50	1	Framkarm		310x2	L=Dh+130		
Det.-nr.	Ant.	Benämning.	Material.	Mod.-nr Ämne Dimension.	Anm.		
Konstr. ML	Ritad. TR	Kop./Utskr.	Stand.	Godk.	Skala. Mått	Ersätter. P-skj 004-C	Ersatt av. D
MaxiDoor ab		Pskj 60 - 120			Rev. D	Datum. 040510	
Stenfallsgratan 718 32 Frövi. Tel. 0581 - 315 20 Fax. 0581 - 314 37		Framkarm			Ritn. P-skj 004-D		

Dieses Dokument ist MaxiDoor ABs Eigentum und darf ohne MaxiDoor ABs schriftliche Genehmigung weder vervielfältigt noch Dritten mitgeteilt noch auf andere Weise veröffentlicht werden

This document is MaxiDoor AB's property and must not without MaxiDoor AB's written permission be duplicated, imparted to third party or otherwise used unauthorizedly.

Denna handling är MaxiDoor ABs egendom och får inte utan MaxiDoor ABs skriftliga medgivande kopieras, delas tredje man eller användas för annat obehörigt ändamål.

D-D

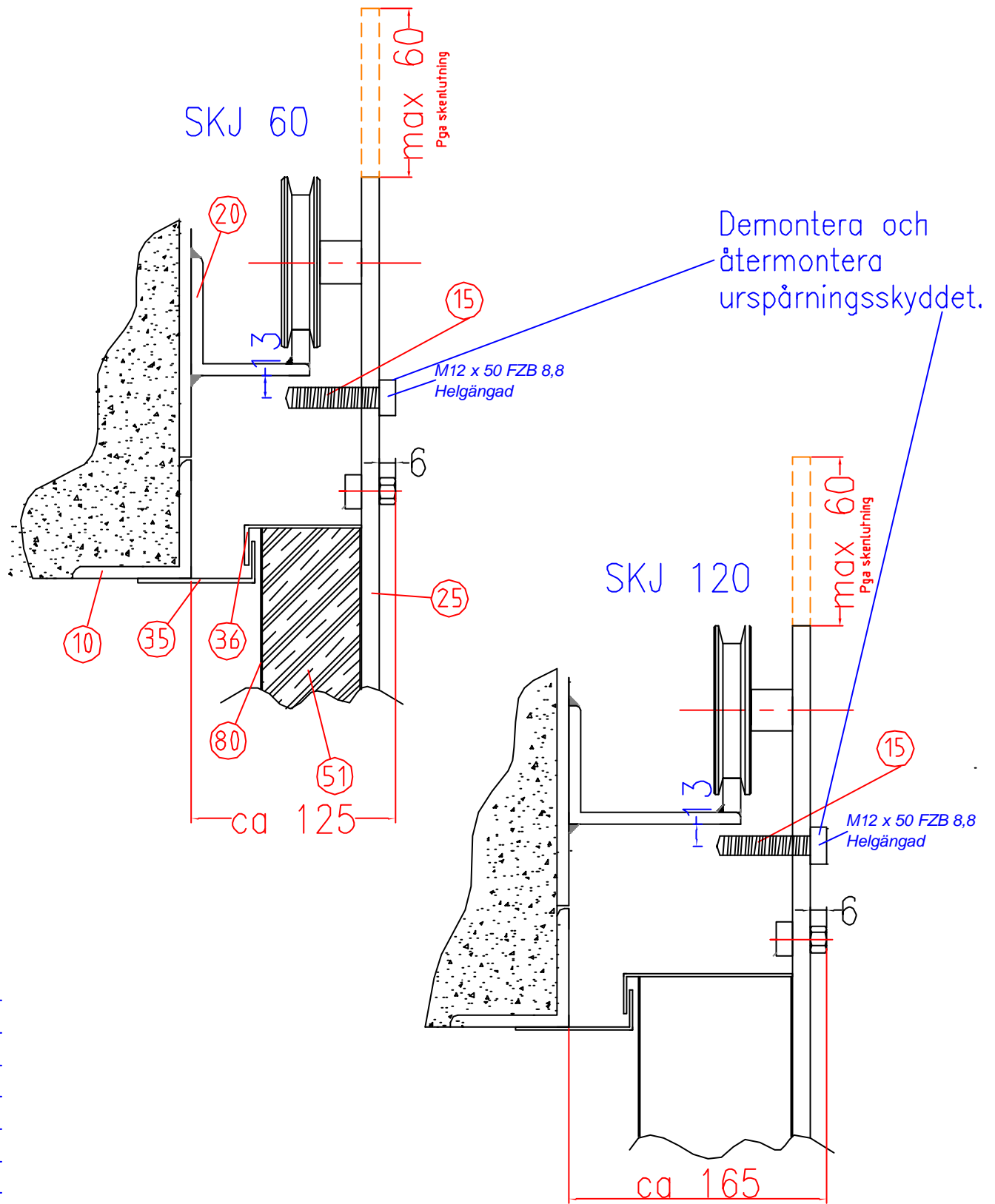

Bilaga 6 till monteringsinstruktion för brandskjutport A60 (E160) och E120 (A60/E160)

Det.-nr.	Ant.	Benämning.	Material.	Mod.-nr Ämne Dimension.	Anm.	
Konstr. ML	Ritad. LS	Kop./Utskr.	Stand.	Godk.	Skala. Mått	
		Pskj 60 - 120			Ersätter. P-skj007-C	Ersatt av. D
MaxiDoor ab		Upphängning Hängrulle			Rev. D	Datum. 040510
Stenfallsgratan 718 32 Frövi. Tel. 0581 - 315 20 Fax. 0581 - 314 37					Ritn. P-skj 007 D	

Dieses Dokument ist MaxiDoor ABs Eigentum und darf ohne MaxiDoor ABs schriftliche Genehmigung weder vervielfältigt noch Dritten mitgeteilt noch auf andere Weise veröffentlicht werden

This document is MaxiDoor AB's property and must not without MaxiDoor AB's written permission be duplicated, imparted to third party or otherwise used unauthorizedly.

Denna handling är MaxiDoor ABs egendom och får inte utan MaxiDoor ABs skriftliga medgivande kopieras, delas tredje man eller användas för annat obehörigt ändamål.

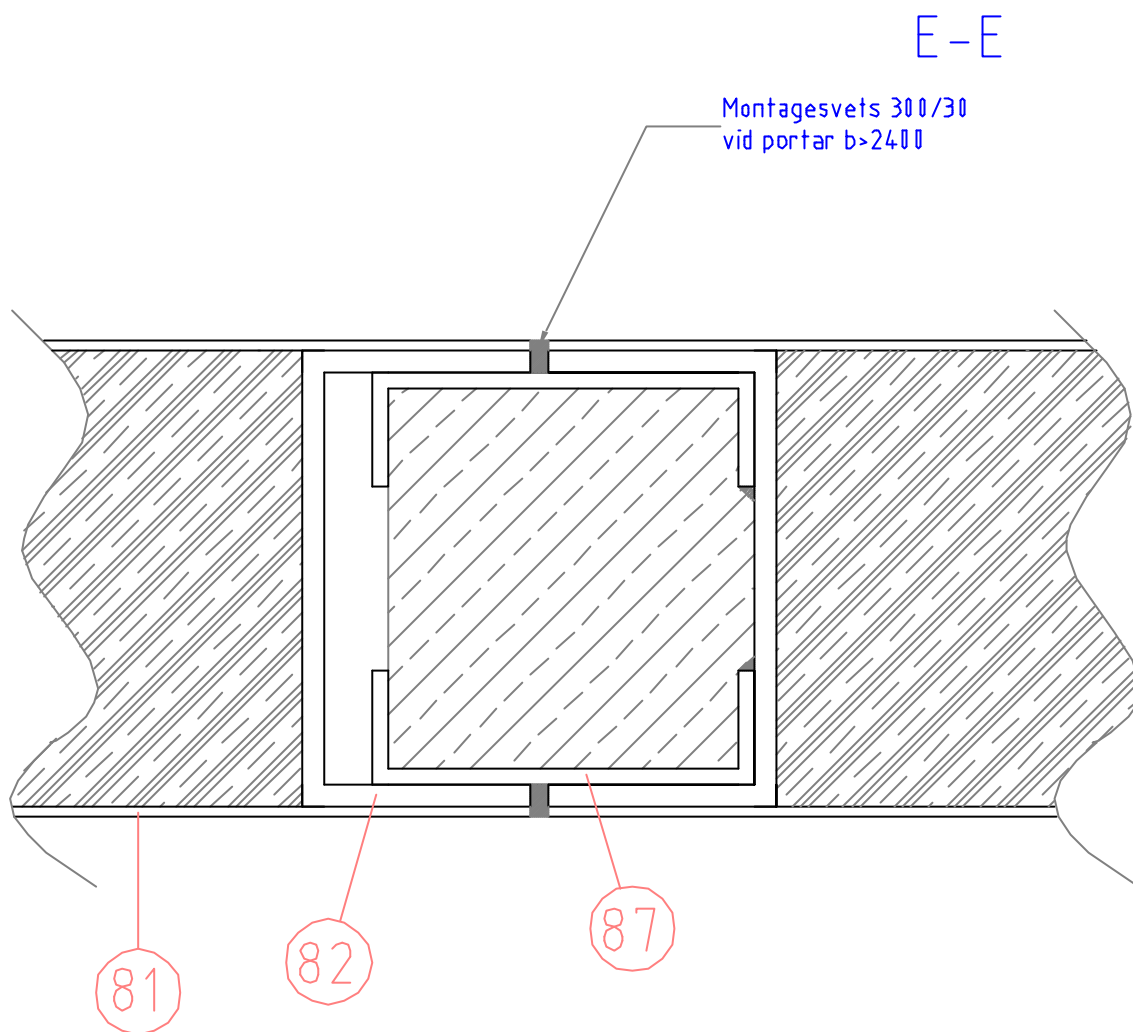

Vid Montage:

Porten Hängs upp delad. Delarna förs samman och ett plant underlag placeras under delarna så att dessa vilar på underlaget. När portdelarna är sammanförda så svetsas korta strängar på varannan sida hela vägen ner. Detta för att porten inte ska slå sig.

Bilaga 7 till montageinstruktion för brandskjutport A60 (EI60) och E120 (A120/EI120)

Det.-nr.	Ant.	Benämning.	Material.	Mod.-nr Ämne Dimension.	Anm.	
Konstr. ML	Ritad. LS	Kop./Utskr.	Stand.	Godk.	Skala.	
MaxiDoor ab Stenfallsgratan 718 32 Frövi. Tel. 0581 - 315 20 Fax. 0581 - 314 37					Ersätter. P-skj 008-C	
					Rev. D	Ersatt av. D
					Ritn. P-skj 008-D	Datum. 040510
Pskj 60 - 120						
Montageskarv						

Dieses Dokument ist MaxiDoor ABs Eigentum und darf ohne MaxiDoor ABs schriftliche Genehmigung weder vervielfältigt noch Dritten mitgeteilt noch auf andere Weise veröffentlicht werden

This document is MaxiDoor AB's property and must not without MaxiDoor AB's written permission be duplicated, imparted to third party or otherwise used unauthorizedly.

Denna handling är MaxiDoor ABs egendom och får inte utan MaxiDoor ABs skriftliga medgivande kopieras, delas tredje man eller användas för annat obehörigt ändamål.

B - B

SKJ 60

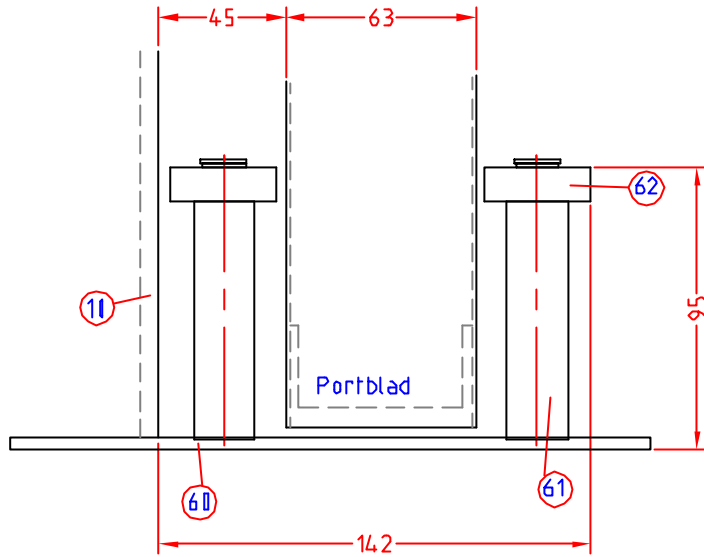

SKJ 120

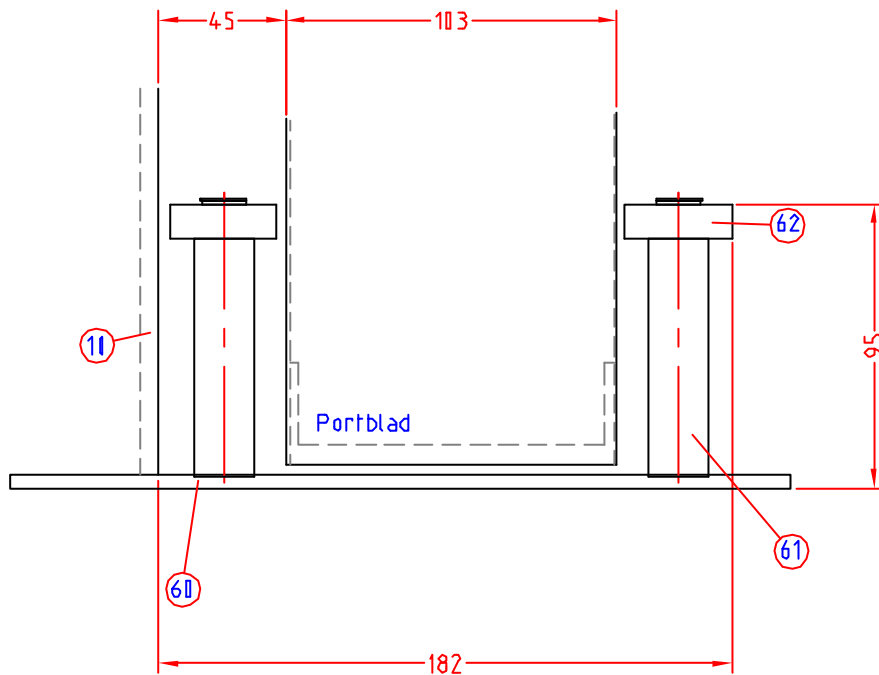

Bilaga 8 till montageinstruktion för brandskjutport A60 (EI60) och E120 (A60/EI60)

62	2	Kullager					
61	2	Stödrulle axeltapp					
60	1	Platta					
10		Karm					
Det.-nr.	Ant.	Benämning.	Material.	Mod.-nr Ämne Dimension.	Anm.		
Konstr. ML	Ritad. LS	Kop./Utskr.	Stand.	Godk.	Skala. Mått	Ersätter. P-skj D05-C	Ersatt av. D
MaxiDoor ab		Pskj 60 - 120			Rev. D	Datum. 040510	
Stenfallsgratan 718 32 Frövi. Tel. 0581 - 315 20 Fax. 0581 - 314 37		Stödrulle			Ritn. P-skj 005-D		

Dieses Dokument ist MaxiDoor ABs Eigentum und darf ohne MaxiDoor ABs schriftliche Genehmigung weder vervielfältigt noch Dritten mitgeteilt noch auf andere Weise veröffentlicht werden

This document is MaxiDoor AB's property and must not without MaxiDoor AB's written permission be duplicated, imparted to third party or otherwise used unauthorizedly.

Denna handling är MaxiDoor ABs egendom och får inte utan MaxiDoor ABs skriftliga medgivande kopieras, delas tredje man eller användas för annat obehörigt ändamål.

SKJ 60

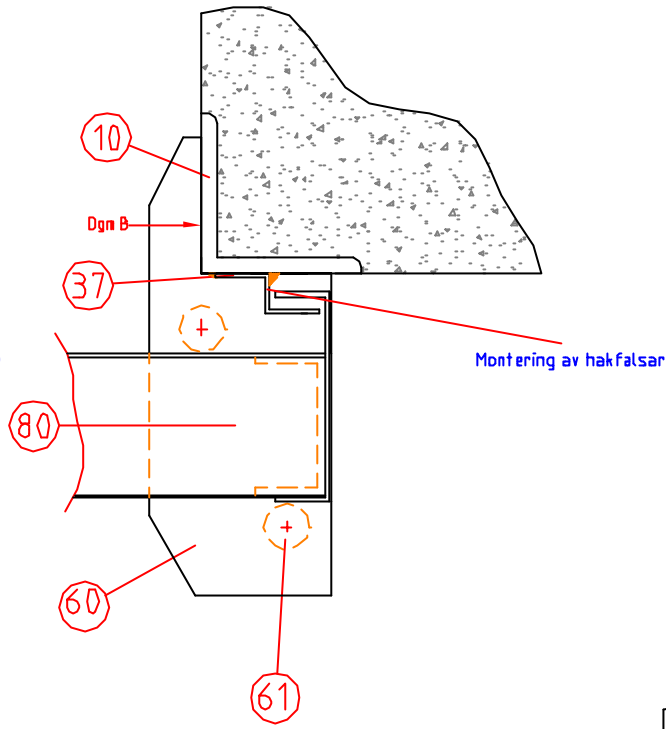

SKJ 120

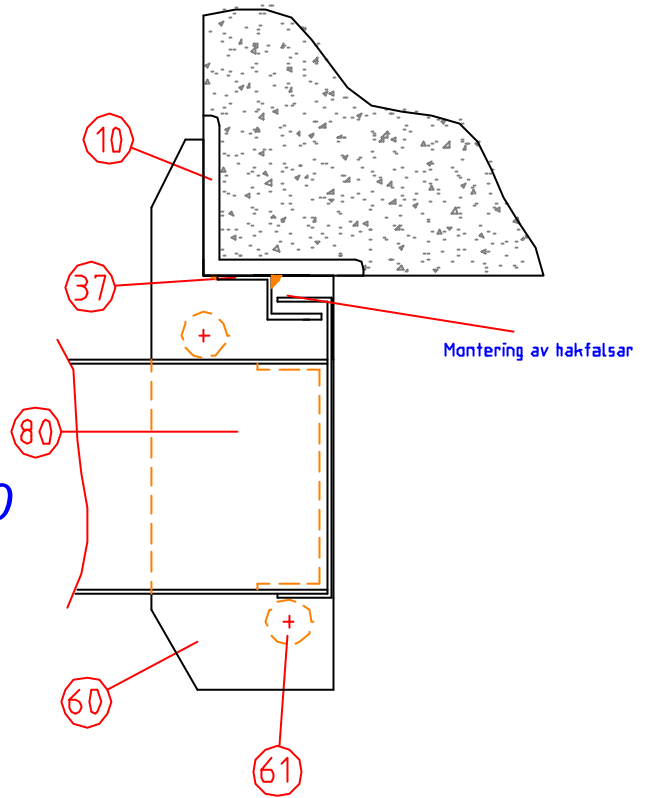

Bilaga 9 till montageinstruktion för brandskjutport A60 (E160) och E120 (A120/E1120)

80		Portblad					
61		Stödrullar					
60		Platta					
37		V-hakfals Karm					
10		Karm					
Det.-nr.	Ant.	Benämning.	Material.	Mod.-nr Ämne Dimension.	Anm.		
Konstr. ML	Ritad. LS	Kop./Utskr.	Stand.	Godk.	Skala.	Ersätter. P-skj 006-C	Ersatt av. D
MaxiDoor ab		Pskj 60 - 120			Rev. D	Datum. 040510	
Stenfallsgratan 718 32 Frövi. Tel. 0581 - 315 20 Fax. 0581 - 314 37		Bakkarm Stödrulle			Ritn. P-skj 006-D		

Detta dokument är MaxiDoor ABs egendom och får inte utan MaxiDoor ABs skriftliga medgivande kopieras, delas tredje man eller användas för annat obehörigt ändamål.

This document is MaxiDoor AB's property and must not without MaxiDoor AB's written permission be duplicated, imparted to third party or otherwise used unauthorizedly.

Montering och injusteringsanvisning

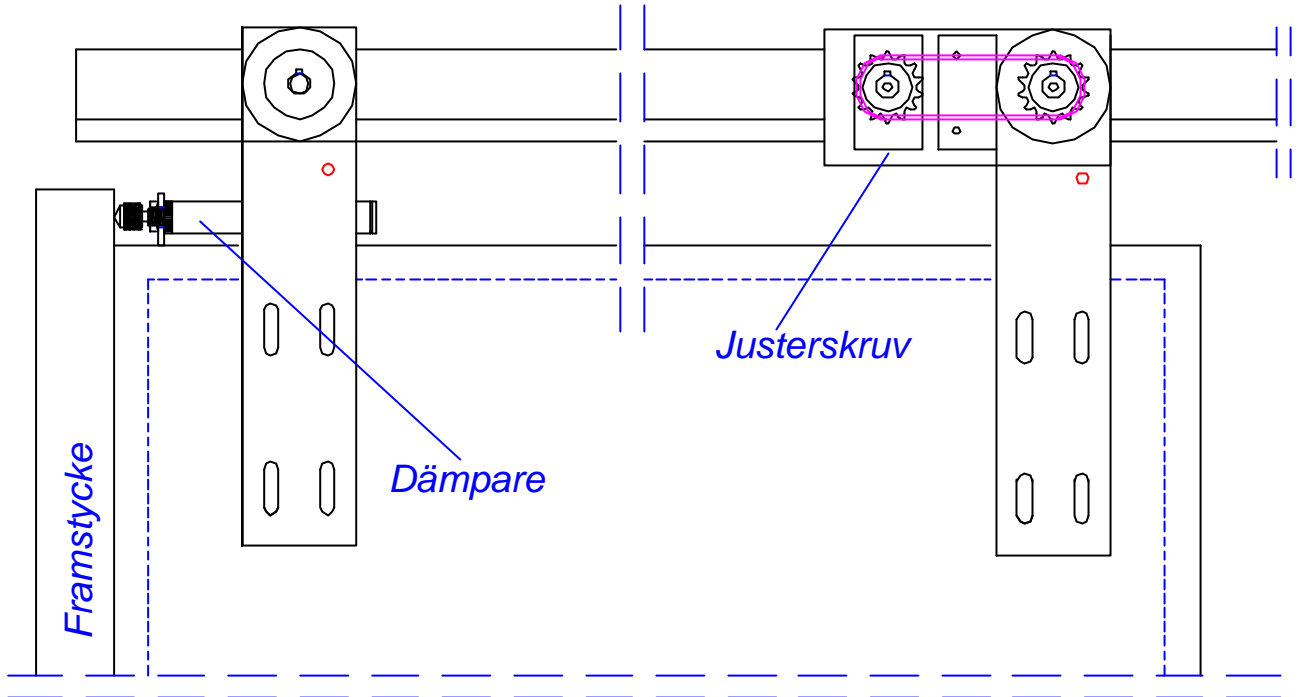

- Montera dämparen i fästöglan på framkanten av porten.
- Justering via vridning av axeln
- Åt höger (medurs) för lägre tryckmotstånd.
- Åt vänster (moturs) för högre tryckmotstånd.

Bilaga 10 till montageinstruktion för brandskjutport A60 (EI60) och E120 (A120/EI120)

Denna handling är MaxiDoor ABs egendom och får inte utan MaxiDoor ABs skriftliga medgivande kopieras, delas tredje man eller användas för annat obehörigt ändamål.

Det.-nr.	Ant.	Benämning.		Material.	Mod.-nr./Ärre Dimension.	Anm.	
Konstr. RE/LS	Ritad. LS	Kop./Utskr.	Stand.	Godk.	Skala.	Ersätter. Utgåva 5	Ersatt av. Utgåva 6
MaxiDoor ab Stenfallsgatan 718 32 Frävi. Tel. 0581 -- 315 20 Fax. 0581 -- 314 37						Rev. Utgåva 6	Datum. 040510
						Ritn. Q 0905-32	

Montering och Injusteringsanvisning.
 Portbroms / Dämpare